

BLASKOVICS
AUTÓSZALON
KFT
HUNGARY

KÖZLEKEDÉSI

1X1



Allianz 
Hungária

Nyilas József

1. Fejezet

Napjaink egyik, ha nem a legfontosabb feladata a biztonság megteremtése.

Biztonság mindenhol

Iskolában, munkahelyen, úton-útfélen. Ezen feladaton próbál kis segítséget nyújtani kiadványunk.

Hiszen ne feledjük: ***"Az úton társak vagyunk"***.

Segítsetek abban, hogy ne csak üres frázis legyen ez a mondat! Legyen újra tartalma, jelentése! Figyeljünk egymásra, figyeljünk a gyerekekre!

Ehhez viszont elengedhetetlenül szükséges beszélnünk a közlekedésről, a szabályokról, hiszen nem csak írni, olvasni, számolni kell megtanulni, hanem biztonságosan közlekedni is. Közlekedni pedig nem egyszerű dolog.

Persze aki megtanulja a közlekedési szabályokat, szinte nem is veszi észre, hogy alkalmazza őket. A következő oldalakon azt próbálom megmutatni, hogy mit kell, kellene tudni az utakon található táblákról, jelentsükről, a hozzájuk kötődő szabályokról, röviden a KRESZ-ről.

Mindenki, legyen felnőtt vagy gyerek, célja elérése érdekében, gyalog vagy valamilyen járművön, járművel közutat vesz igénybe, vagyis közlekedik.

Az utakon a járművek, illetve a gyalogosok egymással találkoznak, ami számos veszély forrása lehetne, ha nem lennének közlekedési szabályok, és nem alkalmaznánk azokat.

A kerékpárral közlekedők kevés kivétellel többnyire az úttesten közlekednek, ezért is fontos nem csak önmaguk, hanem mindenki közös érdekében a közlekedési szabályok ismerete, és megfelelő alkalmazása.

Tekintsünk vissza egy kicsit kedves felnőttek!.....

Mindenki gyalogként, illetve kerékpárosként kezdi közlekedési pályafutását, csak minél nagyobb, erősebb járművet vezet, annál inkább elfeledi ezt a tényt. Más járművek vezetői sokszor nem tekintik egyenjogú partnernek a bicajosokat, mert szerintük nem ismerik kellően a közlekedési szabályokat, és fokozott baleseti veszélyforrásként tekintenek rájuk.

Valljuk be, van némi alapja ennek, bár ez nem jogosítja fel őket az ilyen viselkedésre. Pedig a kerékpár is jármű, ezért ugyanolyan jogok illetik meg, mint bármilyen más járművet. Ugyanakkor mivel jármű, vezetőjétől ugyanúgy joggal várható el a közlekedési szabályok pontos ismerete.

Tudomásul kell venni, hogy az utakon egyre több a kerékpározó gyerek. Szünidőben, illetve kerékpározásra alkalmas időjárás esetén tanév közben is az iskolák, lakótelepek környékén. Gyakorlatilag, **bárhol, bármikor** felbukkanhat egy kerékpáros gyerek, aki nem biztos, hogy úgy viselkedik az adott esetben, ahogyan kellene.

Ezért a helyes közlekedésre nevelés, az általános nevelési feladatok szerves részévé kell, hogy váljon.

A szülőnek a gyerek egészen kis korától kezdve kell **kellene** alkalmazni a helyes közlekedésre való nevelést! A közlekedés élményt jelent mindenkinek, főleg a gyerekeknek, akik sokszor még felmérni sem tudják az őket fenyegető veszélyeket.

FONTOS: Csak azt a gyereket engedjük közúton kerékpározni, aki gyalog is képes szabályosan, körültekintően közlekedni!

Az állandó tiltások, tilalmak helyett az okos megfontolt tanácsok, és mindenekelőtt a **példamutatás** segítheti leginkább a csemeték közlekedési nevelését.

Az a szülő, aki gépkocsival szabálytalanul közlekedik, nem várhatja el, hogy gyermeke másképpen **szabályosan** viselkedjen az utakon.

Fel kell hívni a figyelmet arra a tényre is, hogy a kerékpározás nemcsak veszélyeket, hanem szépségeket is rejt magában, valamint azt is, hogy a bicaj sérülékenyebb, mint más jármű. Ha a gyerek ezeket megérti és elfogadja, könnyen kialakulhat nála egy védekező - **defenzív** - vezetési stílus, aminek a használatával kiküszöbölheti a balesetveszélyes szituációkat, és megérti, hogy ő "kisebb súlycsoportba" tartozik, ezért fokozott óvatosságra van szüksége.

Remélem felkeltettem érdeklődésedet, jó olvasást, jó tanulást, hiszen mindannyiunk számára fontos, hogy megtanuljatok biztonságosan közlekedni.

Sok oldalon új, és új információk mellett, találtok egy-egy közlekedési táblát ábrázoló rajzot is.

Próbáljátok meg kiszínezni, és ha tudjátok, írjátok mellé a nevét is!

Kezdetnek lássuk mennyit ismertek fel.

Ne csalj! Nem áll érdekedben, hiszen egyelőre ez csak játék. Majd ha az úton kell felismerned, akkor úgysem segít senki. Igaz?

Sok sikert, eredményes, játékos tanulást kívánok!

2. Fejezet

A KÖZLEKEDÉSBEN RÉSZTVEVŐK ÁLTALÁNOS MAGATARTÁSI SZABÁLYAI

Közúti közlekedés biztonságosan csak akkor lehetséges, ha a közlekedők a rájuk vonatkozó szabályokat ismerik, és azokat betartják, alkalmazzák. Ez a feltétele annak, hogy a közlekedők között kialakuljon a "*bizalmi elv*". Bizalmi elv? Nem hangzik valami jól. Nem?

Ez a kifejezés azt jelenti, hogy minden közlekedő számíthat arra, ha ő szabályosan közlekedik, akkor a többiek is megtartják a rájuk vonatkozó szabályokat. Jól hangzik nem? Ehhez azonban tennünk kell pár dolgot.

A balesetek elkerülésének legfőbb biztosítója a körültekintő, figyelmes közlekedés. Ez az egyik legfontosabb eleme a közlekedésnek. A balesetek elkerülése!

A másik fontos szabály, hogy minden közlekedő köteles a közúti jelzéseknek maradéktalanul eleget tenni! Gonosz mondatnak látszik ugye? Pedig egyszerű.

A közúti jelzésnek eleget tenni azt jelenti, hogy a közlekedésben résztvevő személy nem bírálhatja felül az alkalmazott jelzéseket, hanem köteles az előírásoknak megfelelően közlekedni.

Vegyünk egy nem túl gyakori, de előforduló lehetőséget! Kereszteződéshez érve, nem működnek a közlekedési lámpák. Nem kell megijedni, minden ilyen helyen vannak közúti jelzőtáblák is! Ebben az esetben csak a táblák által jelzett szabályok szerint kell viselkednünk, mintha valóban nem lennének lámpák. Probléma kiküszöbölve.

Általános magatartási szabályokhoz tartozik még az is, hogy másokat indokolatlanul ne zavarj, és ne akadályozz, valamint köteles vagy figyelmesen, elővigyázatosan közlekedni. Ez mit is jelent?

A szükséges figyelem és elővigyázatosság elvének alkalmazása azt jelenti, hogy kerékpározás közben a forgalomra összpontosítunk. Nem szabad például a "*gyalog- és kerékpárúton*" olyan sebességgel közlekedni, hogy az ott tartózkodó gyalogosok, gyerekek, babakocsit toló anyukák stb. váratlan, kiszámíthatatlan magatartásod miatt balesetveszélyes helyzetbe kerüljenek.

Veszélyeztetés tilalma

A veszélyeztetés tilalma azt jelenti, hogy a többi közlekedőt nem szabad olyan helyzetbe hozni, ami miatt őt kár, baj, baleset érheti. A kerékpáros elsősorban nem úgy sértheti meg ezt az elvet, hogy összeütközik másokkal, hanem úgy, hogy szabályszegéssel hirtelen fékezésre, vagy irányváltoztatásra kényszerít más közlekedőket, aki a kerékpárossal történő ütközés elkerülése miatt esetleg más járművel, fával stb. ütközhet.

Például: Hídról lefelé, nagy sebességgel próbálsz meg kanyarodni, úgy, hogy kézzel nem jelzed szándékodat, így az utánad vagy veled szemben közlekedők kényes helyzetbe kerülhetnek.....

Biztonságosabb néha egy másik autóval ütközni, mint egy bicajoson átmenni, mert a bicajos nem biztos, hogy túléli..... Ezt nem árt megjegyezni!

A járművezetés általános személyi feltételei

Az első feltétel: A vezetőnek a jármű biztonságos vezetésére képes állapotban kell lennie!

Nem kerékpározhat pl. aki betegsége miatt erre biztonságosan nem képes. Ha a kezed be van gipszelve, akkor nem vagy képes biztonságosan kormányozni.

Második feltétel: Tilos vezetni a vezetési képességre hátrányosan ható szer befolyása alatt!

Itt nem feltétlenül az alkoholra kell gondolni, hanem különböző gyógyszerek, fájdalomcsillapító is időlegesen alkalmatlanná tehetnek a vezetésre.

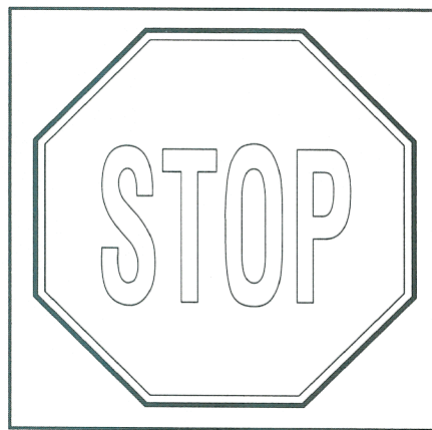

1. tábla

A kerékpározás személyi feltételei

A kerékpár vezetése nincs külön járművezetői engedélyhez kötve. Ez elsősorban a szülők felelősségét növeli, hiszen nekik kell, kellene eldönteni, hogy gyermekük mennyire képes kellően uralni kerékpárját a forgalomban, továbbá tud-e önmaga és mások veszélyeztetése nélkül közlekedni. Ez már az első oldalon említve lett.

Aki kerékpárt vezet , továbbiakban kerékpározik , tisztában kell lennie azzal, hogy járművére milyen felszerelések szükségesek.

A kerékpár felszerelése, tartozékai

- Kormányberendezés,
- Két egymástól függetlenül működtethető fék (első, hátsó),
- Csengő,
- Első lámpa **fehér vagy sárga színű** , folyamatos fényű, illetve villanó is lehet,
- Hátsó lámpa - **piros**- folyamatos fényű, illetve villanó, kb. 150 m-ről látható legyen,
- Fényvisszaverő prizmák, elől fehér, hátul piros, a kerekeken, és a pedálon borostyán sárga.

Ezek a felszerelések nem azért kellenek, mert a rendőrök ellenőrzik, hanem a biztonságunkat szolgálják! A közúti közlekedésben fontos szerepet tölt be a **"Látni és látszani"** elv.

Látnunk kell az előttünk levő utat, esetleges akadályokat, ugyanakkor legalább ilyen fontos, hogy a többi közlekedő lásson minket. Célszerű továbbá olyan eszközöket, felszereléseket alkalmazni, melyek fokozzák láthatóságunkat.

- Fényvisszaverő karszalag,
- Fényvisszaverő mellény,
- Hátitáskán, hátizsákon elhelyezett fényvisszaverő matrica, szalag, stb.

Ezek mind-mind azt a célt szolgálják, hogy minél hamarabb, minél messzebből lehessen látni a kerékpárost.

Kerékpárok közlekedésére vonatkozó általános szabályok

Kerékpárral, ha az úton kerékpárút, kerékpársáv, gyalog és kerékpárút van, csak ezek valamelyikén szabad közlekedni. Ezek hiánya esetén az útpadkát, vagy a leállósávot kell igénybe venni.

Amennyiben az úton a felsorolt lehetőségek közül bármelyik megtalálható, az úttesten **tilos kerékpározni !**

Gyalogúton szintén tilos kerékpározni, kivéve, ha a gyalogút jelzőtábla alatt kiegészítő tábla van elhelyezve, akkor a táblán jelzett időszakon kívüli időben, szabad a kerékpározás.

Az úttesten az út szélén, egy sorban kell közlekedni kerékpárral. Egymás mellett nem csak szabálytalan, hanem rendkívül veszélyes is. Ha lakott területen belül az úttest kerékpározásra alkalmatlan, a járdán is kerékpározhatunk, néhány fontos szabályt figyelembe véve.

- Tilos a gyalogos közlekedést zavarni,
- Tilos 10 km/óránál gyorsabban haladni.

Ott ahol az úttesten táblák tiltják a kerékpározást, a járdán is **tilos** kerékpározni!!

Az előzőekben sok új szót olvashattál, ismerhettél meg: út, úttest, járda, gyalogút, leállósáv..... Nézzük meg mit is jelentenek ezek e szavak, kifejezések!

Alapfogalmak

A közlekedési szabályok tanulása, értelmezése során, sok új fogalommal fogsz találkozni. Jelentésük, megértésük nagyon fontos, mert a szabályok értelmezése, alkalmazása ezek nélkül nagyon nehéz.

Közúti járműekkel kapcsolatos fogalmak

Közúti járművek:

- tehergépkocsi,
- személygépkocsi,
- autóbusz,
- villamos,
- trolibusz,
- lovaskocsi,
- motorkerékpár,
- segéd-motorkerékpár,
- kerékpár

Ezek közül szerinted melyik az, ami leginkább fontos lehet számodra?

Igen, a kerékpár. Mit is nevezünk kerékpárnak?

Kerékpár: Olyan jármű, melyet kizárólag a járművet vezető személy izomereje működtet. Tehát nem roller, nem görkorcsolya, mert ezek sporteszközök, és nem járművek.

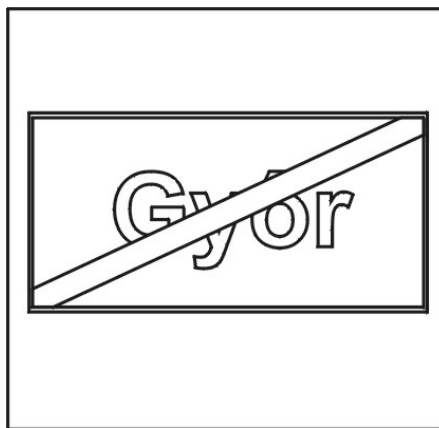

2. tábla

3. Fejezet

Az úttal kapcsolatos fogalmak

Út: Gyalogosok, és közúti járművek közlekedésére kijelölt közterület.
Részei:

•Járda: Az úttesttől szintkülönbséggel, vagy más módon lánc, korlát elválasztott gyalogos közlekedésre szolgáló terület.

•Úttest: Az útnak a közúti járművek közlekedésére kijelölt rész.

Menetirány szerinti jobb oldal: "az úttestnek az a része, amely az úttest jelölt, vagy képzeltek felező vonalától jobb kéz felé esik." A körforgalom, és az egyirányú út, menetirány szerinti jobb oldalnak számít.

Leállósáv: Az útnak az úttesttel azonos szinten lévő, attól útburkolati jellel elválasztott, és útburkolattal ellátott része.

Útpadka: Az útnak az úttest melletti, burkolat nélküli része.

Kerékpárút: Az útnak jelzőtáblával kerékpárútként jelölt része.

Kerékpársáv: Az úttesten kerékpárosok részére kialakított, egyirányú forgalmú, útburkolati jellel sárga folytonos vonal jelölt forgalmi sáv.

Gyalog és kerékpárút: Ahol gyalogosok, és kerékpárosok egyaránt közlekedhetnek. Általában az úttesttől szintkülönbséggel van elválasztva.

Autóút-autópálya: Azok az utak, melyeket jelzőtáblákkal külön ennek jelölnék.

Kerékpárral, segédmotoros kerékpárral autóútra, autópályára hajtani, rajtuk közlekedni TILOS!

Főútvonal: Főútvonal jelzőtáblával, főútvonalként megjelölt út.

Útkereszteződés: Kettő vagy ennél több út azonos szintben lévő kereszteződése, egymásba torkollása, illetve elágazása.

Közúti forgalommal kapcsolatos fogalmak

Vezető: Minden olyan személy, aki közúton járművet vezet, állatot hajt lovas kocsit .

Fontos ! Aki kerékpárját tolja, nem vezető, hanem gyalogos!

Elsőbbség: Továbbhaladási jog, a közlekedés más résztvevőivel szemben.

Az elsőbbséggel rendelkező járművet **tilos**: Sebességének haladási irányának hirtelen megváltoztatására kényszeríteni.

Az elsőbbséggel rendelkező gyalogost **tilos** áthaladásában akadályozni, zavarni!

Az elsőbbségről később bővebben is olvashatsz!

Előzés: Járművel az úttesten azonos irányban haladó jármű melletti elhaladás.

Kikerülés: Járművel az úttesten lévő akadály, vagy álló jármű melletti elhaladás.

Korlátozott látási viszonyok: Az átlagos látási viszonyok jelentősebb csökkenése, köd, por, eső, hó, vagy egyéb dolgok miatt.

Az alapfogalmaknak ezzel a végére is értünk.

Ugye nem olyan borzasztó nehéz, mint gondoltad?

Kis odafigyeléssel, gyakorlással hamar rögzülnek ezek a dolgok, és utána észreveszed, hogy mikor közlekedsz, szinte mindennek tudod a pontos meghatározását.

Ez remélem így lesz a következő fejezet főbb elemeivel is, a közlekedési táblákkal.

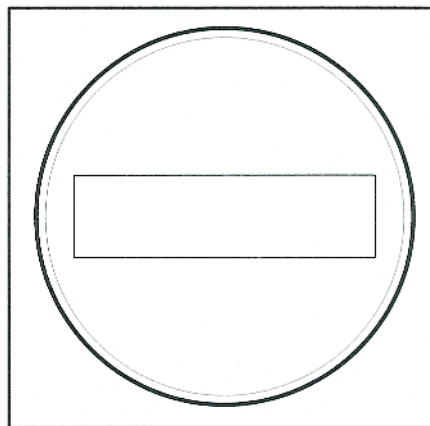

3. tábla . . .

4. Fejezet

Közúti jelzőtáblák, Útburkolati jelek

A kiadvány terjedelme, és mondani valója miatt, minden közúti jelzőtáblát nem mutatok be, csak azokat melyek ismerete összefügg a kerékpározással. A jelzőtáblákat 6 csoportba soroljuk.

Tilalmat vagy korlátozást jelző,
Útvonal típusát jelző,
Utastást adó,
Elsőbbséget szabályzó,
Veszélyt jelző,
Tájékoztatást adó táblák.

Nézzük meg a 6 csoportot külön-külön!

1. Tilalmi vagy korlátozó táblák

A tilalmi táblák érvényessége hatálya a tábla vonalában kezdődik, és a következő útkereszteződésig tart, kivéve, ha a táblán ennél rövidebb távolságot jelölnek meg. A tiltást úgynevezett feloldó tábla is megszüntetheti.

Behajtani tilos, Mindkét irányból behajtani tilos,
Kerékpárral behajtani tilos.

Az ilyen táblákkal jelölt úton csak kerékpárunkat tolva haladhatunk.

Előzni tilos: Gépkocsik, motorok, buszok, a kerékpárost az ilyen útszakaszon megelőzhetik, de a kerékpárosok **semmiféle járművet, még egymást sem előzhetik meg!**

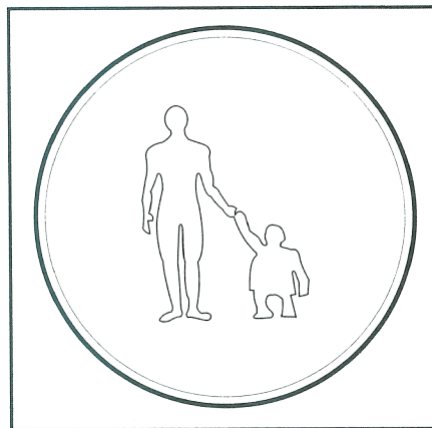

4. tábla

2. Útvonal típusát jelző táblák

Ez egy nagyon szűk csoport, melynek a tagjai a következők: -autóút
-autópálya

Mindegyik táblával jelzett útra kerékpárral behajtani **tilos!**

3. Utasítást adó táblák

Ezen táblák utasításait betartani *mindenki számára kötelező!*

- Kötelező haladási irány: Csak a jelzett irányban szabad közlekedni.
- Körforgalom: Ezt a táblát mindig elsőbbségadás kötelező táblával együtt helyezik el, amiből következik, hogy a körforgalomban haladóknak, elsőbbségük van az éppen bemenni szándékozókval szemben.

Kivételek, villamos, és megkülönböztető jelzést használó járművek!

- Kerékpárút: Ahol ilyen tábla van, csak ott szabad az adott szakaszon kerékpározni.
- Gyalogút: Mindennemű járművel tilos közlekedni rajta. Ezen az úton csak tolhatjuk a kerékpárt.
- Gyalog és kerékpárút: Ezen a szakaszon a gyalogosok mellett a kerékpárosok is közlekedhetnek.
Amennyiben folytonos vonallal el van különítve kétfelé, akkor az egyik fele csak gyalogút, a másik csak kerékpárút.

4. Elsőbbséget szabályzó táblák

A balesetek jelentős része, az elsőbbség meg nem adásából adódik!

- Állj elsőbbségadás kötelező:
táblát látsz,

tovább!

Nem szorul magyarázatra. Ha ilyen
mindig meg kell állni, és
csak miután meggyőződted arról,
hogy szabad az út, akkor mehetsz
- Elsőbbségadás kötelező:
és els
Ellenkez

Csak abban az esetben kell megállni,
őbbséget adni, ha jön valami.
ő esetben elegendő lassítani,
és figyelmesen körülnézni.
- Szembejövő forgalom elsőbbsége, szembeforgalommal szembeni
elsőbbség:

kötelez

Mindkét esetben a piros nyíllal
jelzett irányból közlekedőnek
ő elsőbbséget adnia,
a másik irányból érkező számára.

5. Veszélyt jelző táblák

A veszélyes helyek előtt általában 50-150 méterrel helyezik el. A helyek korai jelzése biztosítja a felkészülést, ami az esetek többségében, a sebesség csökkentésével elérhető.

Különböző útkereszteződésekre is felhívhatják a figyelmet táblákkal.

- Egyenrangú utak kereszteződése. Ilyen esetben mindig annak van
elsőbbsége, aki jobbról érkezik,
függetlenül az általa
vezetett jármű méretétől, típusától.

Kivétel a megkülönböztető jelzést használó gépjárművek!

- Útkereszteződés, alárendelt úttal. Ilyenkor neked van elsőbbséged,
mert nekik elsőbbségadás kötelező
tábla van elhelyezve.

- Vasúti átjáró.

Többféle tábla is jelzi, e különösen veszélyes kereszteződést. Ezek a táblák az átjáró felszereltségét mutatják.

- Sorompó nélküli,
- Fénysorompóval ellátott,
- Sorompóval ellátott.

Annak ellenére, hogy sok táblával jelzik az átjárót, mégis gyakran látni kerékpárosokat, gyalogosokat, akik néhány perces várakozás helyett, a tiltás ellenére megpróbálnak átmenni.

Sok esetben sajnos csak megpróbálnak...

Türelmesen várjunk addig, míg nem lesz az átjáró ismét szabad!

- Gyalogos átkelőhely, gyermekek.

A gyalogosokkal, gyerekekkel történő találkozásra hívja fel a figyelmet.

Fokozottan kell figyelni, közlekedni az ilyen útszakaszokon!

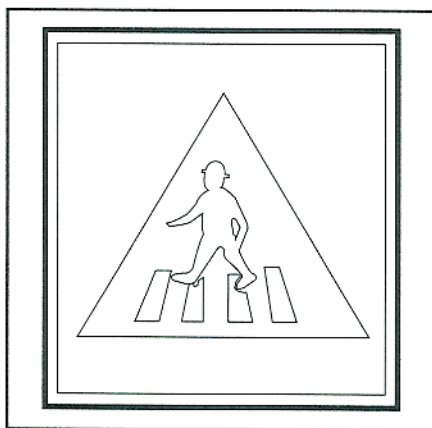

5.tábla

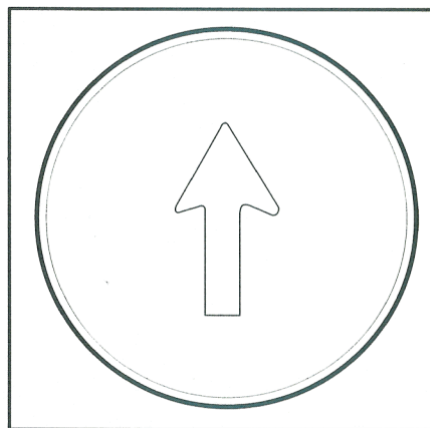

6. tábla

..

6. Tájékoztató adó táblák

•Kijelölt gyalogátkelőhely zebra : A gyalogosok védelmére létesített átkelőhely.

Az ilyen helyet úgy kell megközelíteni, hogy előtte **bármikor** meg tudjunk állni, az elsőbbséget megadni a gyalogosok részére.

•Egyirányú forgalmi út:

Csak ezzel a táblával jelzett végéről szabad behajtani, az út másik végén mindig behajtani tilos tábla van.

A biztonságos közlekedés érdekében, a tábláknak csak egy szűk csoportjával foglalkoztunk, javaslom, hogy az itt nem említett táblákat is tanulmányozd át néha!

Néhány általános szabály, amit nem árt megjegyezni!

- 1. A négyszögletű táblák, mindig valamilyen tájékoztatást adnak!*
- 2. A piros szélű kör alakú táblák, tiltást jelentenek!*
- 3. A piros szélű háromszög alakú táblák, mindig valamilyen veszélyre hívják fel a figyelmet!*
- 4. A kék színű kör alakú táblák, mindig utasítást adnak!*

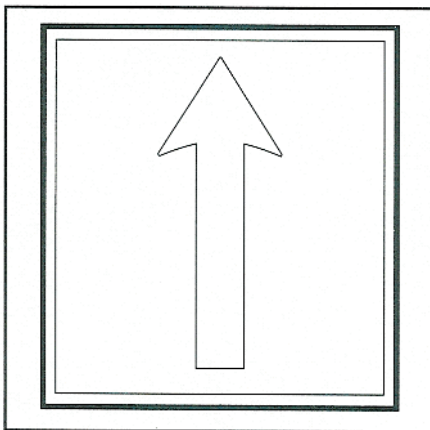

7 tábla



8.tábla

Útburkolati jelek

A forgalom rendjét a járművezetők, és a gyalogosok részére a közúti jelzőtáblák mellett, útburkolati jelek is szabályozzák. Ezek többsége fehér, de találhatóak sárga színnel jelöltek is.

- Úttest szélét jelző vonal: Folytonos fehér vonal. Legtöbbször ott festik fel az út szélére, ahol nincs külön járda kialakítva.

Fontos ! Nem záróvonal, tehát érinthető, átléphető!

- Terelővonal: Az úttest felezővonalát jelző szaggatott vonal, illetve a forgalmi sávokat egymástól elválasztó vonal.

Tilos rajta folyamatosan haladni!

- Záróvonal: Gyakorlatilag azonos a terelővonallal, ám ez nem szaggatott, hanem folytonos vonal.

Érinteni, áthaladni rajta, tilos!

- Autóbuszsáv: Sárga "BUSZ" felirat jelzi a sáv gazdáját. Más jármű csak keresztezheti, illetve kanyarodáshoz használhatja.

- Kötelező megállás helye: "Állj elsőbbségadás kötelező" táblával egy vonalban található az útra merőleges fehér vonal. Sokan "stop vonal"-ként ismerik.

- Járműforgalom elől elzárt terület: Fehér vonallal bekerített terület, átlós irányba becsíkozva. ***Tilos ráhajtani!***

- Kijelölt gyalogátkelőhely: Beceneve "zebra". Az úttestnek ezt a nagyon érzékeny pontját úgy kell megközelíteni, hogy bármikor meg tudj állni, és a gyalogosok jogos elsőbbségét biztosítani tudd.

A különösen veszélyes helyekre, kereszteződésekre, sárga szaggatott vonalú útburkolati jellel figyelmeztetnek, amely átlós csíkokkal van becsíkozva. Az ilyen helyet fokozott óvatossággal közelítsük meg!

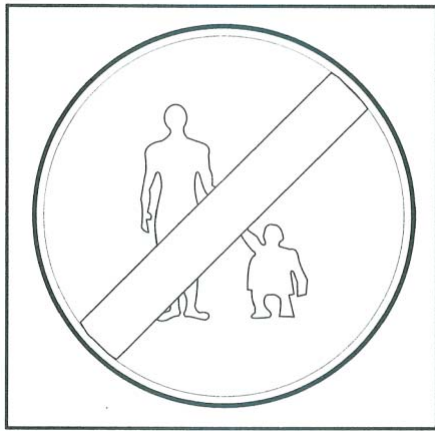

9. tábla

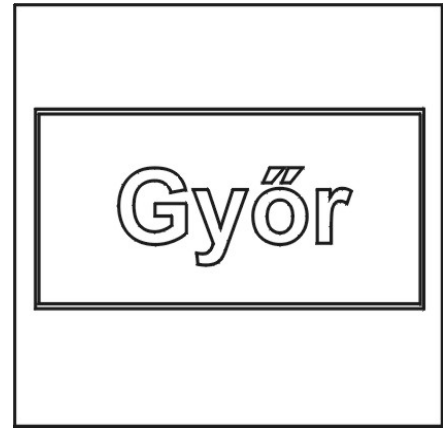

10. tábla

5. Fejezet

Elsőbbség

Az elsőbbségről, elsőbbségadásról már az előzőekben ejtettünk néhány szót.

A közlekedésben résztvevők számára a legfontosabb szabályokat tartalmazza!

Az elsőbbség szabályai meghatározzák, hogy az adott forgalmi helyzetben, kit illet meg a továbbhaladás joga a többi járművezetővel, illetve gyalogosokkal szemben.

Az elsőbbség biztosítására sor kerülhet útkereszteződésben, és bármilyen más helyen egyaránt. Lehet kötelezettségünk gyalogosokkal, és más járművel szemben is. Útkereszteződésben olyan járművek között alkalmazzák, melyek más-más irányból érkeznek, és keresztezik egymás útját.

Útkereszteződésben elsőbbséget kell biztosítani

- "Elsőbbségadás kötelező" vagy "Állj elsőbbségadás kötelező" jelzőtáblával védett útvonalon közlekedő járművek részére,
- Megkülönböztető jelzéseit használó gépjárművek részére,
- Egyenrangú útkereszteződésben minden jobbról érkező jármű részére,
- Kijelölt gyalogátkelőhelyen közlekedő gyalogosok részére.

Egyenrangú útkereszteződésben teljesen mellékes, hogy a jobbról érkező, milyen irányba akar tovább menni, ***elsőbbsége van.***

Elsőbbséget kell adni a gyalogos számára

kijelölt gyalogátkelőhelyen,
kanyarodó járművel, azon az úton
ahová kanyarodik, parkoló helyről,
kapubejáróból való indulásnál.

Elsőbbséget kell adni más jármű számára

indulásnál,
parkolóból, kapubejáróból való
indulásnál, kanyarodás esetén, balra
kanyarodáskor az egyenesen
haladónak, illetve a jobbra
kanyarodónak.

Az elsőbbséget úgy biztosítod más járműnek, hogy minden esetben az útkereszteződést úgy közelíted meg, hogy az elsőbbségadást lehetővé tudd tenni!

Az elsőbbséggel rendelkező járműveket nem kényszerítheted irányuk, sebességük, **hirtelen** megváltoztatására, lassítással, megállással!

Gyalogosok részére úgy tudod az elsőbbséget megadni, ha a gyalogátkelőt úgy közelíted meg, hogy **bármikor** meg tudj állni, a gyalogátkelő előtt!

FONTOS ! Minden esetben tisztázd magadban, hogy az adott esetben kinek van elsőbbsége!

Ha nem neked, akkor úgy közlekedj, hogy szükség esetén meg tudj állni!
Ha nem vagy biztos abban, hogy az elsőbbséget biztosítják, inkább állj meg!
Ebből nem születik baleset!

Feltétlenül legyél udvarias másokkal szemben, ellenkező esetben neked is jólesne !

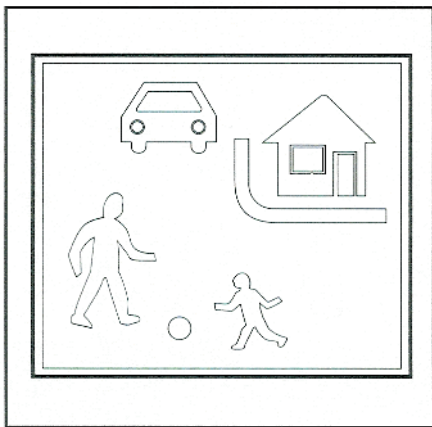

11. tábla

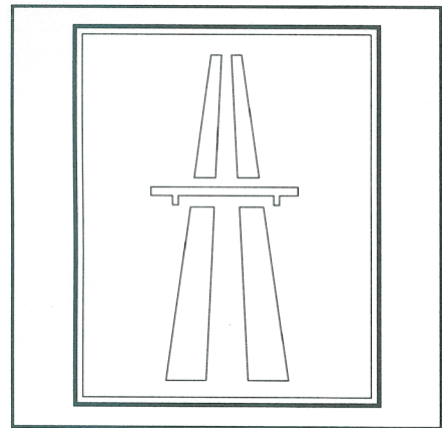

12. tábla

6. Fejezet

Forgalomirányítás

A forgalom biztonságos áramlása érdekében forgalomirányító közlekedési lámpákat alkalmaznak. Ezek jelzései a következők,

- Piros** Ebben az esetben a kijelölt gyalogátkelőnél, illetve a kötelező megállást jelző vonalnál meg kell állni.
- Piros-sárga** A forgalom jelenlegi rendje megváltozik. Készülj fel az indulásra, de még ne indulj el.
- Zöld** Szabad az út. A lámpa által jelzett irányban haladhatsz.
- Sárga** Ha ekkor érsz a kereszteződésbe, meg kell állni. Ha már behajtottál, az áthaladást be lehet fejezni.

Ezután ismét a piros lámpa fog jelzést adni, és később ismétlődik az előbbi folyamat.

Kerékpárút, illetve kerékpársáv forgalmának irányítására is ilyen lámpákat alkalmaznak, ám a lámpán kerékpárt ábrázoló jelzés látható.

Ha a zöld lámpán nincs ábrázolva a haladás iránya, abban az esetben "**telezöld**" jelzésről van szó.

Ilyenkor szabad haladni egyenesen, jobbra, és balra is.

Ebben az esetben számítani kell arra, hogy veled szemben ugyanilyen jelzés van. Hiába kaptál tehát szabad jelzést, ha veled egy időben a szembejövők is haladhatnak tovább.

Ebben az esetben az általános elsőbbségadási szabályok lépnek életbe !

Fontos! Kanyarodáskor nem zavarhatjuk a gyalogosok forgalmát!

Előfordulhat, hogy lámpák helyett rendőr irányítja a forgalmat.
Ebben az esetben a jelzések, színek így alakulnak.

•**Piros**

A rendőr keresztben áll előtted.
szemben, vagy háttal.

•**Piros-sárga**

A rendőr függőlegesen felemeli a
karját.

•**Zöld**

A rendőr 90 fokban elfordul előtted,
miközben feltartott karját leengedi.
helyzeted a vállaival párhuzamos.
Szabad az út.

•**Sárga**

A rendőr ismét felemeli a karját,
változik a forgalmi helyzet. Ezután
ismét 90 fokban elfordul, vállaira
merőleges helyzetbe kerülsz,
továbbhaladni tilos.

A forgalmat irányító rendőr, meghatározhatja azt is, hogy előtte vagy
mögötte haladj, illetve karjaival jelezheti azt, hogy lassabban, vagy
gyorsabban menj!

Különösen veszélyes helyeken pl. nagy forgalmú út melletti iskoláknál,
állandó jelleggel sárgán villogó lámpa is figyelmeztethet a veszélyre.

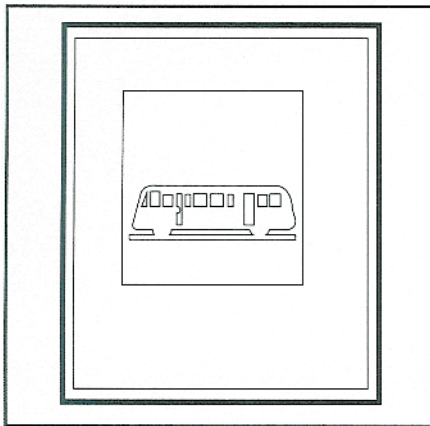

13. tábla

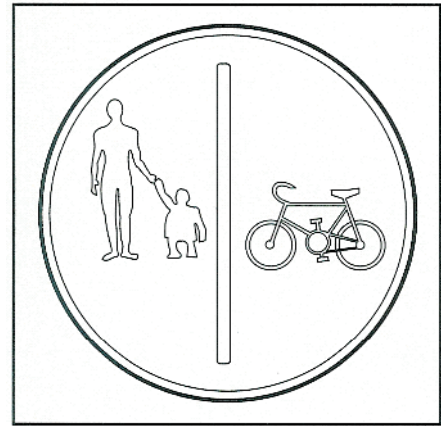

14. tábla

7. Fejezet

Közlekedési manőverek Irányváltogatás

Mielőtt e témakörre rátérnék, egy jó tanács!

Indulás előtt gondold át, úti célodat hogyan tudnád a legkönnyebben elérni. Akkor indulj el, amikor végiggondoltad az útvonalat, így jobban tudsz a forgalomra összpontosítani.

Ezek után az irányváltogatásaid megfelelő átgondoltsággal végrehajthatóak.

- Elindulás: Kerékpárral is, mint bármilyen más járművel, úgy kell elindulni, hogy a forgalomban résztvevők egyértelműen észlelhessék tevékenységedet. Az úttest széléről, körütekintéssel győződj meg az elindulás veszélytelenségéről, majd kinyújtott karral ezt egyértelműen jelezve szabad csak elindulni. A forgalomba való bekapcsolódáskor, minden jármű és gyalogos számára elsőbbséget kell adni. Ez a szabály mindenkire vonatkozik.

- Irányváltogatásnak hívjuk azokat a manővereket
-Amikor eltérünk az út jelzett vagy tényleges vonalvezetésétől,
-Másik útra kanyarodunk,
-Átlépjük az úttest szélét, felezővonalát,
-Forgalmi sávot változtatunk.

Az irányváltogatás nagy figyelmet igényel.

Írányt változtatni **csak** úgy szabad, ha azzal nem veszélyezteted a veled szemben, és veled azonos irányban haladó járművek forgalmát.

Az irányjelzést **mindig** úgy kell alkalmazni, hogy a mögötted haladó járművezető kellő időben meggyőződhessen szándékról, és esetlegesen segíthessen is a végrehajtásban.

Kerékpárral nem elég, ha karjelzéssel közlöd szándéko-dat, hátrapillantással is meg kell győződnöd annak veszélytelenségéről. Tudomásul kell venni, irányjelzéssel **csak** a szándéko-dat közlöd, a lehetőségről meg is kell győződni.

Kerékpár esetében a karral történő jelzést a kanyarodás megkezdése előtt abba lehet hagyni, mivel a kormányt két kézzel fogva biztonságosabban lehet haladni.

A későbbiekben, ha már elég rutint szereztél, lehet egy kézzel kanyarodni.

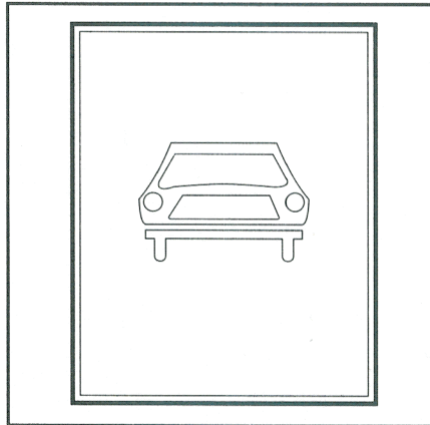

15. tábla

..

Párhuzamos közlekedés

Párhuzamos közlekedés ott alakulhat ki, ahol a menetirány szerinti jobb oldalon, kettő vagy ennél több forgalmi sáv van.

Kétkerekű járművek előzhetik egymást az azonos forgalmi sávban, ezért igyekezz a sáv jobb oldali külső szélén egyenes vonalban haladni.

A balra kanyarodás, megfordulás a párhuzamos közlekedés esetében a kerékpárosoktól lényegesen nagyobb körültekintést igényel.

Balra kanyarodáshoz szükséges műveleteket az irányváltoztatásoknál leírtak szerint, kellő időben, és különösen nagyfokú odafigyeléssel kell végrehajtani.

Ezekén az utakon is elsődleges szabály a **jobbratartási kötelezettség**.

Ez azt jelenti, hogy az úttesten a lehetőségekhez mérten a folyamatos haladáshoz a legszélső, jobb oldali sávot használjad!

Közlekedés vasúti átjáróban

A vasút és a közút kereszteződésében a biztonságos áthaladás megköveteli a vasútátjárót biztosító jelzőberendezések, és ezek működésének ismeretét.

Jelzőberendezések fajtái

- Fénysorompó: A vasúti jármű közeledését, áthaladását, a két felső piros színű lámpa, felváltva villogó **piros** fény jelzi. Ilyenkor **tilos** az áthaladás. A villogó **fehér** fény a készülék **működőképességét** jelzi, ilyenkor kellő körültekintés mellett szabad az út. **Ha egyik fény sem működik, a készülék rossz!** Ilyenkor a vasúti átjáróban meg kell állni, és miután meggyőződte arról, hogy vasúti jármű nem közeledik, csak akkor szabad átmenni.
- Félsorompó: A sorompórúd a menetirány szerinti jobb oldalt zárja le, abban az esetben, ha tiltott az áthaladás. ***Mindig fénysorompóval együtt alkalmazzák.*** Tilos áthaladni, ha a félsorompó szabad utat biztosít, de a fénysorompó piros fényt ad.
- Teljes sorompó: Rúdja az úttestet teljes szélességben zárja. A teljes sorompó közeli lezárását fény, vagy hangjelzés is kíséri. Tilos az áthaladás, ha a sorompó rúdja lezárt helyzetben, illetve mozgásban van!

A vasúti átjárót **minden esetben** fokozott óvatossággal szabad megközelíteni.

Fontos, hogy a kiegészítő hang, illetve fényjelzés észlelése esetén legyen idő megállásra.

Abban az esetben, ha jelzőberendezéssel nem biztosított átjáróhoz érünk, minden esetben meg kell győződnünk arról, hogy szabad-e az út. Ezért ha szükséges meg kell állni, és csak ezután folytathatod utadat!

A vasútátjáróban **tilos**

- Megállni, -30 méteren belül-
- Megfordulni,
- Tolatni,
- Előzni.

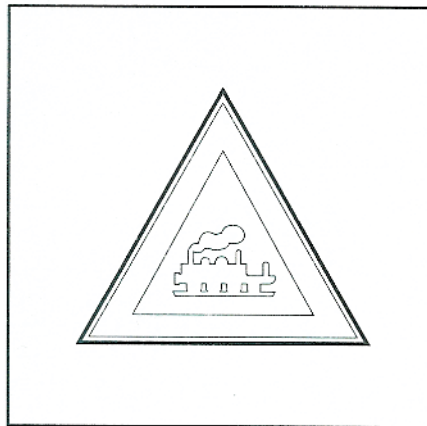

16. tábla

8. Fejezet

Közlekedés különböző típusú útvonalon

A járművek közlekedése különböző típusú útvonalakon történik.
Ezek az utak lehetnek

- Autópályák,
- Autóutak,
- Főútvonalak,
- Egyéb útvonalak.

Az autópályákat, autóutakat a gépjármű közlekedés biztonságosabbá, gyorsabbá tétele miatt építik. Ezeken az utakon kerékpárral közlekedni **tilos!**
Főútvonalon 12 évnél fiatalabbak **csak szülői felőtt kísérettel kerékpározhatnak!**
Egyedül tilos!

Ha főútvonalon haladsz, akkor elsőbbséged van a keresztezésekben, kivéve megkülönböztető jelzéseit használó gépjárművek.

Kerékpárral lakott területen kívül közlekedve úgy kell balra kanyarodni, megfordulni, hogy a kerékpárról le kell szállni, meg kell győződni arról, hogy a többi járművet nem zavarod, és az úttesten a gyalogosokra vonatkozó szabályok szerint áttolod a kerékpárt, és folytatod utadat.

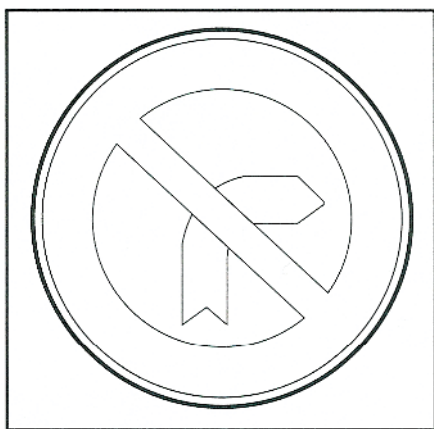

17.tábla

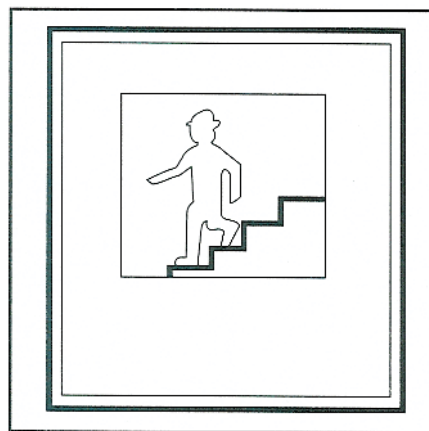

18. tábla

Közlekedés körforgalomban, és egyirányú forgalmú úton

Ezek nem különböző útvonal típusok, de az ezeken való közlekedésnek vannak szabályai. Ezeken a szakaszokon, az úttest teljes szélességében menetirány szerinti jobb oldalnak számít!

Közlekedés körforgalomban

A körforgalom nem ott van, ahol a forgalom körbe halad, hanem ahol ezt "**körforgalom**" jelzőtáblával jelölik. A körforgalomban haladva elsőbbséged van az oda behajtani szándékozókval szemben, kivétel: megkülönböztető jelzéseit használó járművek, és villamos. A körforgalomban **tilos megfordulni!**

Közlekedés egyirányú forgalmú úton

Az egyirányú úton közlekedni, csak a kijelölt haladási irányban szabad, kevés kivétellel. Az "**egyirányú forgalmú út**" jelzőtáblával ellátott útszakasz másik oldalán általában, "**behajtani tilos**" tábla található.

Abban az esetben, ha a "**behajtani tilos**" tábla alatt "**kivéve kerékpár**" kiegészítő tábla van, behajthatsz, de légy nagyon körültekintő, és szorosan az úttest jobb oldalán haladj, mert veled szemben mások közlekedhetnek!

Ha egyirányú útról kanyarodni akarsz, akkor jobbra kanyarodásnál az úttest jobb, balra kanyarodásnál, úttest bal szélén kell haladnod a kereszteződéshez érve.

Egyirányú úton **tilos megfordulni!**

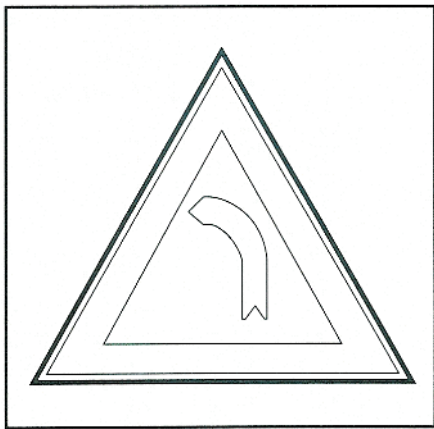

19. tábla

20. tábla

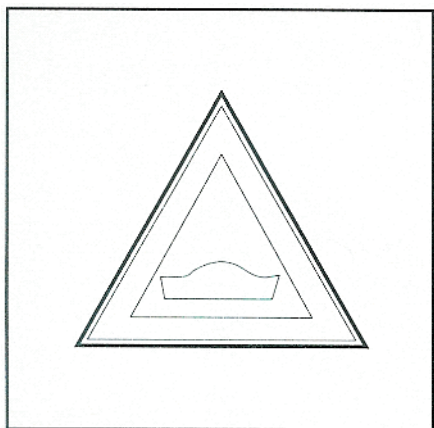
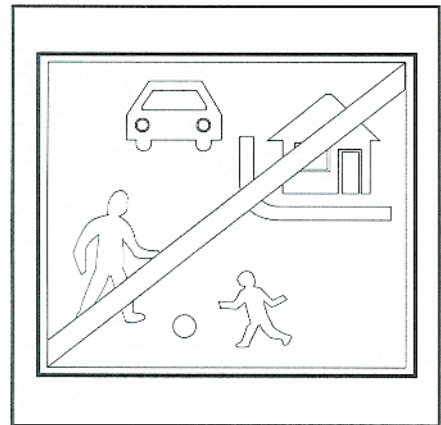

21. tábla

..

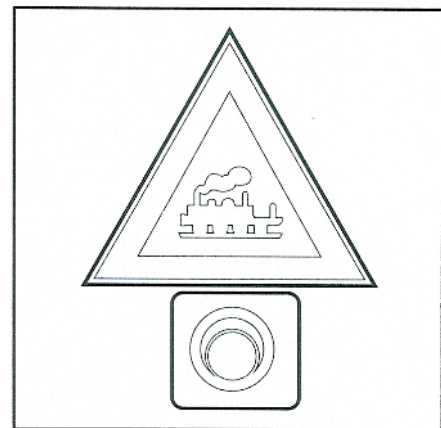

22. tábla

9. Fejezet

Egyéb szabályok

Magatartás megkülönböztető jelzést használó járművel való találkozásokor

A megkülönböztető jelzések, két részből állnak:

- Erős, változó hangmagasságú kürt,
sziréna
- Villogó többnyire *kék lámpák*.

A megkülönböztető jelzéseit használó gépjárművek részére minden járművel, minden forgalmi helyzetben elsőbbséget kell adni!!

Emberélet múlhat azon, hogy milyen gyorsan ér célba az ilyen jármű!

A megkülönböztető jelzéseket használó jármű vezetője, hogy elérje célját, körültekintően, figyelmesen vezet, de ezt elvárja, és igényli a többi közlekedőtől is.

Ő sem hajt be a "pirosba" úgy, hogy nem győződik meg a szabad útról.

Elsőbbségét jobbra húzódással, lassítással, esetleg megállással kell biztosítani.

Személy- és csomagszállítás

Személyszállítás kerékpáron bizonyos feltételekkel megengedett.

18 éven felüli személy szállíthat egy 10 év alatti gyermeket, kerékpárra szerelt, biztonsági gyerekülésben.

A csomagszállítás alapszabályai:

- Megfelelően rögzített csomagtartó,
- Maximum 1 méterrel nyúlhat túl a járművön.
- Kormánynál szélesebb tárgyat keresztben szállítani tilos.
- Nem akadályozhatja a kormányt a szabad mozgásban.

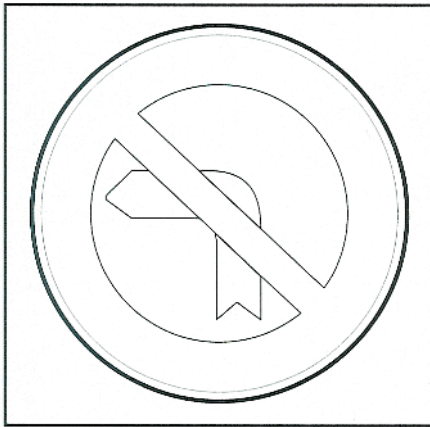

23.tábla

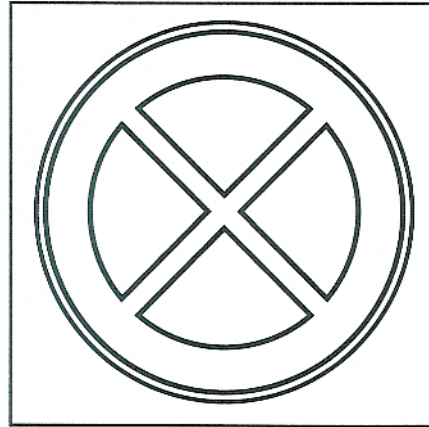

24. tábla.....

Végezetül jöjjön egy kis ismétlés abból ami szerintem a legfontosabb!

- ***Tilos*** kerékpárral állatot vezetni! kutyát sétáltatni
- ***Tilos*** a kerékpárt állattal vontatni!
- ***Tilos*** oldalra, előre, hátra, 1 méternél jobban kinyúló dolgokat szállítani!
- ***Tilos*** elengedett kézzel kerékpározni!
- ***Tilos*** kerékpározás közben mobiltelefont használni!
- ***Tilos*** "egykerekezni" közúton!
- ***Tilos*** a járdán, útpadkán, úttesten kerékpárosoknak egymás mellett haladni!
- ***Tilos*** a kerékpárhoz vontatmányt rögzíteni! ***kivétel*** kerékpár-utánfutó.
- ***Tilos*** megelőzni a buszt, villamost közvetlenül a megálló előtt!
- ***Tilos*** előzni vasútátjáróban, és közvetlenül előtte!
- ***Tilos*** előzni kijelölt gyalogátkelőhelyen, és közvetlenül előtte!
- ***Tilos*** előzni be nem látható kanyarban!
- ***Tilos*** előzni ott, ahol tábla tiltja!
- ***Tilos*** megállni útkereszteződésben, és gyalogátkelőhelyen illetve 5 méteren belül előtte!
- ***Tilos*** megállni vasútátjáróban, illetve 30 méteren belül előtte!

Néhány Jó tanács!

Esős időben az úttest könnyen síkossá, nyálkássá válhat, fékezéskor a kerékpár könnyen megcsúszhat. Ilyenkor óvakodj a hirtelen fékezéstől!

Havas, jeges úton veszélyes a kerékpározás, az könnyen megcsúszik. Télen, jeges időben lehet, de nem túl biztonságos kerékpározni!

Az emelkedőkre nehezen lehet kerékpárral feljutni, a nagy emelkedőkre biztonságosabb a kerékpárt feltolni!

A lejtőkön a kerékpárt fokozatosan, folyamatosan lassítani, fékezni kell, különben a sebességed egyre növekszik, és nem leszel képes megállni!

Szembe szélben nehéz az előrehaladás, hátszélben a sebességed akaratlanul is növekedhet, erős oldalszélben, könnyen megbillenhetsz, felborulhatsz.

Falun, szántóföldek, és mezők közelében számítani lehet rá, hogy az úton mezőgazdasági munkagépek haladhatnak.

A kinyúló, lelógó gépalkatrészeket nagyobb ívben kell kerülni, így növelve a biztonságot jelentő oldaltávolságot !

Ha teheted, mindig viselj kerékpáros fejkendőt, mert egy esetleges ártalmatlannak tűnő bukás is lehet komoly fejsérülés okozója!

Sohase felejtse el, a biztonság mindig a közlekedési szabályok betartásától, a megfontolt közlekedéstől, és az udvarias magatartástól függ!

Köszönöm, hogy velem tartottál, és elolvastad ezt a kiadványt.

Remélem, tudtam segíteni abban, hogy egy kicsit jobban kiismerd magad a biztonságos közlekedéshez szükséges szabályok megismerésében.

Remélem, megfelelően tudod majd ezeket alkalmazni.

Találkozzunk az utakon!

Várlak a biztonságosan, magabiztosan, örömmel kerékpározó társaiddal együtt!

Mutass példát nekik!

Tudod:

"Az úton társak vagyunk!"

A feladat megoldása



1. Állj, elsőbbségadás kötelező



2. Lakott terület vége



3. Behajtani tilos



4. Gyalogút



5. Kijelölt gyalogos átkelőhely



6. Kötelező haladási irány



7. Egyirányú forgalmi út



8. Várakozóhely – parkoló



9. Gyalogút vége



10. Lakott terület kezdete



11. Lakó-pihenő övezet



12. Autópálya



13. Autóbusz-megállóhely



14. Gyalog- és kerékpárút



15. Autóút



16. Sorompó nélküli vasúti átjáró



17. Jobbra kanyarodni tilos



18. Gyalogos alul- vagy felüljáró



19. Veszélyes útkanyarulat balra



20. Lakó-pihenő övezet vége



21. Bukkanó



22. Fénysorompó



23. Balra kanyarodni tilos



24. Megállni tilos



Körforgalom



Elsőbbségadás kötelező



A szembejövő forgalom elsőbbsége



Egyenrangú utak kereszteződése



Útkereszteződés alárendelt úttal



Sorompóval biztosított vasúti átjáró

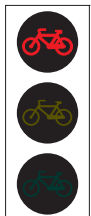

Minden jog fenntartva.

Nyomdai előkészítés és nyomás:
Illés Nyomda (A. D. 2001 Kft.)
9024 Győr, Mónus Illés u. 28/b
Telefon: (96) 528-694
www.illesnyomda.hu